

社 会 责 任 报 告



浙江金鹭家具有限公司

报告日期：2024年1月

一、浙江金鹭家具有限公司简介

浙江金鹭家具有限公司是一家集研发、生产、销售、服务于一体的专业化办公和医用家具生产企业，总投资 1.5 亿元，占地面积 85000 平方米，公司主要生产、经营现代化办公家具、医用家具、酒店家具，公司规模、资金实力、技术装备、产品研发能力等处于行业领先地位。公司营销网络和售后服务机构遍及国内省市，产品主要服务于行政机关、文教卫生、金融服务、文化传媒、酒店宾馆等政府机关和企事业单位，公司凭借高品质产品和优质服务，构筑起企业核心竞争力，赢得社会各界的赞誉和市场的认可。

公司产品（服务）通过中国环境标志产品认证、中国环保产品认证、绿色供应链评价、家具产品环保卫士认证、家具产品有害物质限量认证、五星级售后服务、ISO9001、ISO14001、ISO45001 等认证，为 G20 杭州峰会提供家具产品保障和服务，获得了省、市政府部门的赞扬，同时收到杭州市经济和信息化委员会的感谢，肯定了我公司为峰会作出的积极贡献。

近年来，为提升品质制造发展步伐，公司导入精益生产线，投入自动化、智能化制造设备及质量检测设备，为提质增效和创新研发提供有力支持和保障。目前，公司主要产品共计 37 个系列 304 余款，基本满足了消费者个性化、多样化需求，公司拥有多项发明专利和实用新型专利，公司产品质量达到国内领先水平，2021 年主导起草《人造板医用问诊桌》（T/ZZB 2558—2021）“浙江制造”团体标准，“浙江制造”标准的研制使标准更趋于合理、可行、有效，提高了行

业门槛，以此来推动行业产品质量的提升，对加快行业的发展具有里程碑式的意义。

三十五载历练，三十五年风雨，在过去的三十五年里，金鹭培养了一支优秀的经营管理团队，创建了较为规范的经营管理体系，铸就“诚信、务实、创新、高效”的企业理念。员工总人数 200 余人，其中专业技术人员 100 余人，中高级职称 32 人，公司建立了完善的人力资源管理体系，形成了独特的“金鹭学习成长”培训体系，构建了以“人才库+专家库”为核心的梯队型人才发展队伍，为员工的多通道职业发展提供了广阔的舞台。

“金鹭”商标被中国工商行政管理总局认定为中国驰名商标，2019 年荣获国家高新技术企业认定，“金鹭”品牌曾获得中国家具行业年度十大办公家具品牌、中国家具行业年度最具竞争力品牌，荣获2020 年度浙江省家具行业抗疫爱心企业、杭州家具行业杰出企业奖、企业创新奖、卓越品质奖、抗疫先锋奖等殊荣。中国家具协会常务理事单位、浙江省家具协会副理事长单位，杭州市家具商会荣誉会长单位，浙江省家具标准化技术委员会成员单位。

二、公司战略理念

1、公司理念

公司理念是顾客的需求是我们最大的关注焦点；持续改进是我们永恒的课题；共创双赢是我们的追求目标。

2、公司精神

公司精神是忠诚、服从、勤奋、求实。

3、公司质量方针

公司质量方针是“开拓创新，精益求精，顾客满意，持续改进”。

4、公司商标



三、组织架构及主要产品

1、组织架构图

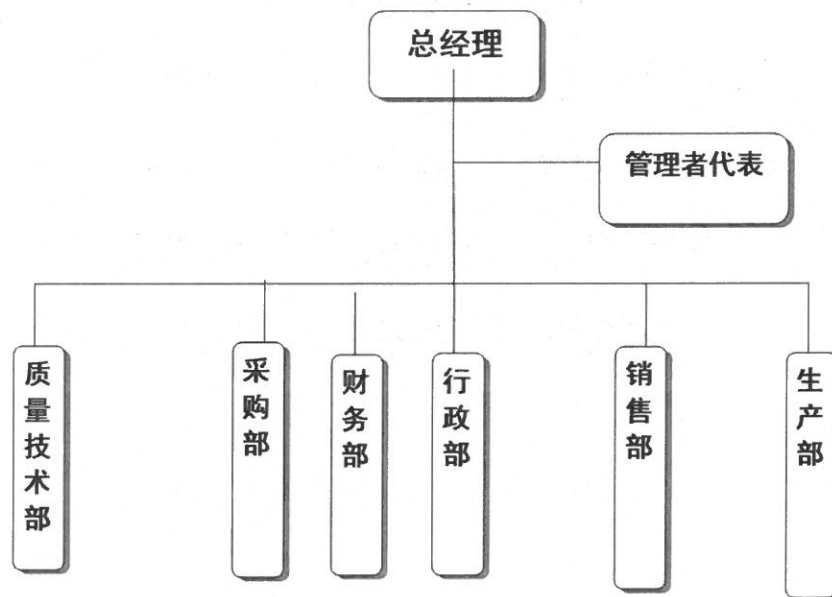

2、主要产品

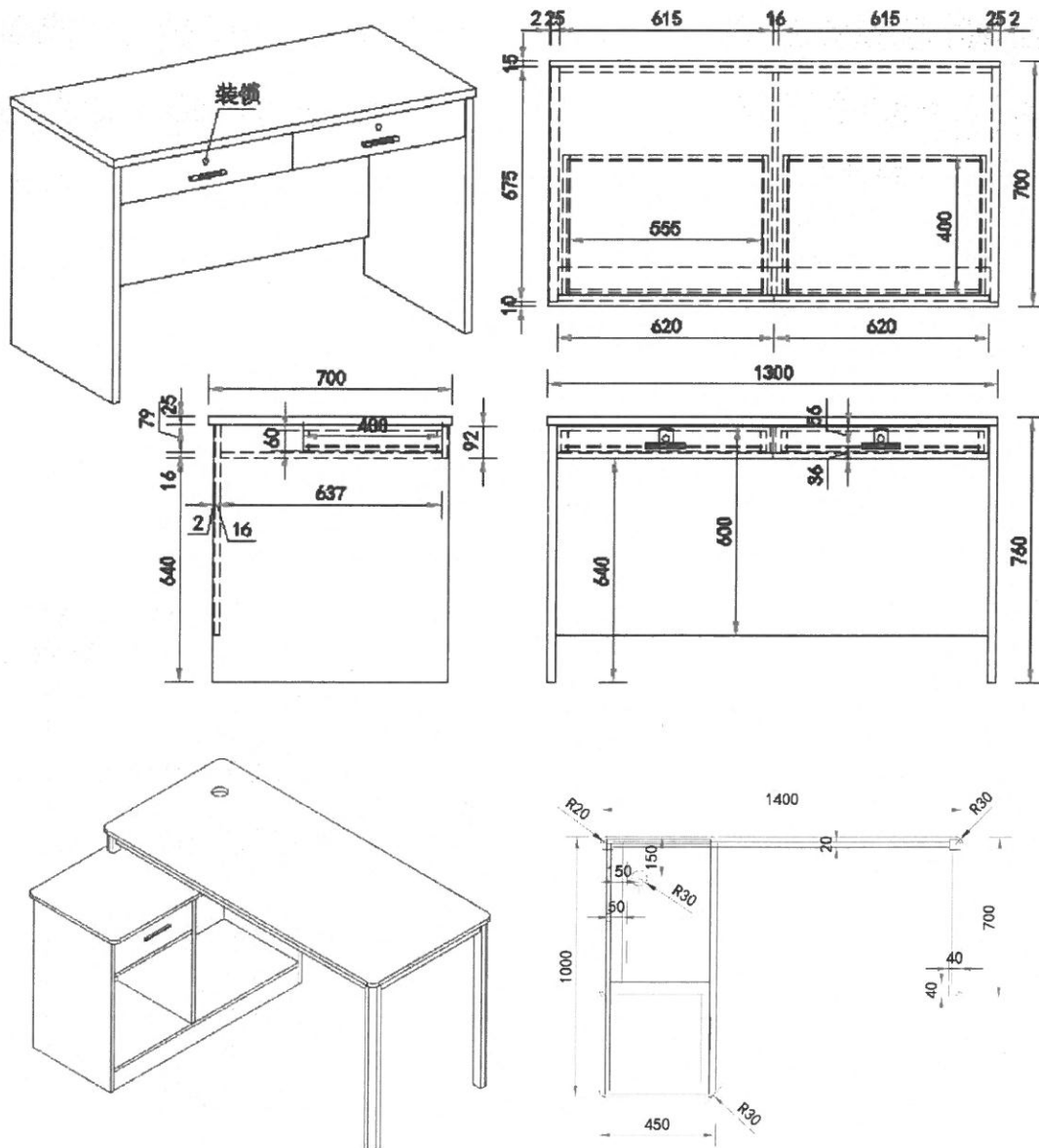

四、经济责任

(一) 战略方向

(1) 长、中、短期主要战略目标

公司将秉承“忠诚、服从、勤奋、求实”的企业精神，坚持“顾客需求、持续改进、共创双赢”的公司理念，为客户提供满意的产品和可信赖的服务，不断巩固和提高在行业的领先地位。

公司不断加大研发创新投入、加强研发创新力度，提升产品品质；继续推进高端制造，不断夯实提供优质产品的全面能力；推行品牌战略，提高产品知名度；建立生态供应链，关注上下游供应链健康；大力引进专业人才，提升公司经营各个环节的专业度；整合各方资源，大力推行商业模式创新和管理模式创新。

(2) 战略发展方向及目标

1、大力推行全员改善，持续提升运营效率

继续推进全员改善的广度和深度，激励全体员工在更广泛、更深层次的领域实施全员改善提案，保持持续改善机制的规范运作，形成持续改善的文化氛围，达到提升产品质量、改进现场管理、消除安全隐患、降低运营成本、提高劳动效率的目的，为制造出高性价比、高质量、高端的产品提供保障。

2、继续加大研发投入，提升产品品质

根据公司战略规划，继续完善公司技术创新体系，加强基础研发条件建设，建立以公司经营战略为目标，以市场需求为导向的信息沟通机制。继续加大研发投入，依靠公司创新团队，加强市场调研活动，以客户的需求为动力，积极开发和生产优质的高端产品。

3、推行品牌战略，提高产品知名度

依靠新媒体、展销会等宣传形式传播品牌，推广品牌，提高商标在中外客户中的知晓率。注重市场信誉的提高。建立健全售后服务体系，定期或不定期向客户进行满意度调查，倾听客户意见和建议，不断改进和提高服务质量，不断满足客户需求，使产品的知名度越来越

高。

4、夯实产品基础，稳步进军高端市场

产品是企业的立身之本，是企业开展经营活动的基础。本公司瞄准国际标准，提高产品品质水平，实现优化升级，这既是公司的目标，也是公司的任务。公司认真总结了多年来经验，按国际标准设计产品，制订工艺和操作规程。公司认真学习、吸收、转化先进技术和操作方法，创新和提升工艺技术水平，千方百计把产品做好。

5、增强产业链服务意识，努力达到合作共赢

公司的上游供应商的供货质量和供货速度是公司为客户提供优质产品和服务的基础，公司将建立相应的制度，培养相应的管理人才，帮助供应商提高管理水平和生产能力，协同供应商共同进步；公司以“成就客户”为唯一存在的理由，想客户所想，做客户所需，加大对消费者需求的研究，积极开发设计符合客户预期的产品。

6、持续引进优秀人才，加大内部人才培养力度

公司始终坚持认为人才是公司持续成长的基石，始终保持开放的人才观，大力引进优秀人才，并创造有利的条件使其能够发挥最大的作用。加强价值观引导，鼓励员工立足本职、勇于创新、积极改善，并鼓励员工自主学习、不断进步。同时加大对内部人才的培训力度，使其适应公司快速发展的步伐，发挥老员工的积极作用。

7、深化内控管理，加强风险控制

深化内控体系建设，进一步强化内部审计经济监督职能，持续推进风险管理融入整个经营管理流程。强化公司管理目标，完善和优化

公司管理流程，提升公司经营效果和效率。

（二）市场业绩

（1）销售能力和业绩

在公司销售部的领导下，组成了强大的职业销售团队。

2021年—2023年 3 年时间企业经营情况如下表：

近三年新产品占营业收入占比

序号	年度	新产品销售额 (万元)	主营业务收入金额 (万元)	比例 (%)
1	2021	4835	8483	57
2	2022	4937	8674	56.92
3	2023	5135	9721	52.82

近三年研发费用占营业收入占比

序号	年度	研发费用 (万元)	主营业务收入金额 (万元)	比例 (%)
1	2021	363	8483	4.28
2	2022	409	8674	4.72
3	2023	502	9721	5.16

五、社会责任

（一）诚信守法

公司遵循“敬业守信，追求卓越”的理念，严格遵循中华人民共和国《公司法》、《经济法》、《合同法》、《产品质量法》、《安全生产法》、《环保法》、《劳动法》《劳动合同法》以及其他相关法律法规，加强员工法律知识培训，配合政府部门开展普法教育活动，使诚信守法的作风深入公司全体员工的意识和行为。公司合同主动违

约率为零，从不拖欠银行贷款，逾期应收账款降至合理范围，公司高层、中层领导都没有违法乱纪纪录，员工违法次数为零，在客户、政府、公众、社会中树立了良好的信用道德形象。

（二）质量安全

本公司建立了总经理领导下的质量管理体系，建立了一支业务精、技术好、责任性强的质量检验和管理队伍，始终把好“三关”：一是把好原料关。原辅材料入库前必须进检测中心检测，合格的才能入库，不合格的坚决退货；二是把好半成品关。对生产各个环节，做到每个班次抽检，并以检测中心抽检提出的意见为准，该返工的返工，该整修的整修。三是把好成品关。全部产品均按国家或行业标准进行检测，不合格产品决不出库销售。本公司质量检测设备齐全，检测手段完备，通过 ISO9001 质量管理体系认证。

产品市场信誉度良好。本公司通过走访客户，请客户到企业座谈，质量跟踪等多种形式，诚恳征求客户意见。2020年-2023年，未发生过因产品质量问题而产生的投诉和纠纷。经用户意见调查，国内外用户对本公司产品质量保证情况一致好评。

（三）员工权益

公司十分重视保障员工利益，增加文明建设的动力，“五金”社保在公司全覆盖。2021年、2022年、2023年，公司为员工缴纳养老保险金、工伤保险金、医疗保险金、失业保险金、生育保险金分别为 139 万元、140 万元和 111 万元。与此同时，公司还十分关

心员工的身体健康，公司规定不定期对员工进行身体健康检查。近年来多次组织员工到医院作健康体检，使员工做到有病早治，无病早防，保障了员工的身体健康，员工感到非常满意。对有职业危害因素接触的员工，给予防护措施并每年组织到医院职业健康检查。对生病员工或产假员工，公司委、工会领导必定上门探望、慰问，送上一份关爱和温暖。

要求广大员工树立自尊、自爱、自立、自强的性格，铸就责任心，良心，爱心，细心，用心的优秀品质，建立忠诚于国家，忠诚于客户，忠诚于企业，忠诚于家庭的美德。

公司高层领导通过微信平台、总经理信箱、合理化建议、员工满意度调查、员工座谈会等形式，调查、了解员工意见和建议，获取员工满意度信息。明确的问题由综合管理部负责跟踪督办，要求各相关职能部门在规定时间内进行处理。高层领导注重现场了解情况并在承诺时间内及时做出积极的反馈和处理。

（四）社会荣誉

序号	年份	荣誉证书名称	颁奖单位
1	2021	副会长单位	浙江省家具行业协会办 公家具产业联合会
2	2021	杭州市企业技术中心	杭州市经济和信息化局
3	2021	2021年中国家具产业集群品牌 企业	中国家具协会
4	2022	杰出企业奖、卓越品质奖、企 业创新优胜奖	杭州家具商会
5	2022	特约赞助商	萧山临浦体育馆运行团 队

6	2022	高新技术企业证书 2022.12-2025.12	浙江省科学技术厅 浙江省财政厅 国家税务总局浙江省税务局
7	2020	杭州市家具商会第五届理事会 常务副会长单位	杭州市家具商会
8	2020	杭州市家具商会第五届一次会员大会常务副会长单位	杭州市家具商会
9	2019	高新技术企业	浙江省科技厅、浙江财政厅、国家税务总局浙江省税务局
10	2013	百强企业	杭州市萧山区人民政府
11	2015	杭州市家具行业优秀企业奖	杭州市家具商会
12	2015	中国家具行业年度十大品牌	中国家具产业品牌联盟
13	/	中国绿色产品环保节能产品	中国企业发展促进委员会、中国优质品牌统计中心
14	2015	中国家具协会常务理事单位	中国家具协会
15	2011	中国驰名商标	浙江省工商行政管理局
16	2012	中国办公家具产业基地重点骨干企业	杭州市家具商会
	2023	成长优势型企业	中共临浦镇委员会 临浦镇人民政府
	2023	杰出企业奖、卓越品质奖、创新优胜奖	杭州家具商会
	2023	杭州市专利示范企业	杭州市市场监督管理局
	2023	浙江省AAA级“守合同重信用”公示企业	浙江省市场监督管理局
	2023	杰出企业奖、卓越品质奖、创新优胜奖	杭州家具商会
	2023	浙江省专精特新中小企业	浙江省经济和信息化厅

六、环境责任

公司坚持“保护环境，达标排放”的环保方针，通过不断改进技术与工艺，更换环保辅料，强化管理，减少各种废弃物的产生，保证各种污染物达标排放；通过节能降耗，不断提升能源、资源的使用效率；通过加强环保方面的培训，确保每一位员工认知日常工作生活行为对环境的影响。

公司非常重视环境影响控制，严格贯彻国家相关法律法规，颁布并实施了《环境管理规定》、《环境和安全不合格项控制程序》、《环境因素识别与评价程序》等制度和管理办法，公司制定了节能管理制度，采用节能设备；制定资源回收利用制度，对可利用资源进行回收利用。

近几年来，本公司投入大量资金，对环保设施进行了全面改造，运营成本也很高，但公司坚持环保生产，达标排放。三年来，无环境污染事故，各污染源稳定达标排放，各类环境治理设施运转正常，公司产品的生产过程中不存在重污染的情况，对于生产过程中的废水、废气、固体废弃物和噪音问题，公司已采取了适当的环保措施，对周

边环境的影响很小。

1、废水及其处理措施

根据验收监测结果，在监测日工况条件下，本项目生活污水排放口满足《污水综合排放标准》(GB8978-1996)三级标准，其中氨氮、总磷满足浙江省《工业企业废水氮、磷污染物间接排放限值》(DB33/887-2013)中其他企业标准。

2、废气及其处理措施

有组织废气：

(1) 根据验收监测结果，在监测日工况条件下，各排气筒 TSP、非甲烷总烃、二甲苯、甲苯排放速率、排放浓度均满足《大气污染物综合排放标准》(GB16297-1996)二级标准要求，同时符合《工业涂装工序大气污染物排放标准》(DB33/2146-2018)，油烟废气出口浓度满足《饮食业油烟排放标准(试行)》(GB18483-2001)大型标准要求。

无组织废气：

在监测日工况条件下，厂界无组织排放 TSP、非甲烷总烃、二甲苯、甲苯浓度均满足《大气污染物综合排放标准》(GB16297-1996)无组织监控浓度要求。

3、固体废弃物及其处理措施

木材边角料、木屑、除尘器收集的粉尘、废布料、废包装材料、沉淀污泥收集后外卖；生活垃圾桶装收集，由环卫部门统一清运处置；漆渣、废活性炭委托绍兴华鑫环保科技有限公司处置，废胶水桶、废油漆桶委托绍兴鑫杰环保科技有限公司处置。

4、噪音及其处理措施

根据验收监测结果，在监测日工况条件下，本项目厂界昼间噪声满足《工业企业厂界环境噪声排放标准》（GB12348-2008）2类标准要求。

七、道德行为

公司在生产经营活动中诚实、守信，获得顾客、供应商、环保、安监、质监、工商、税务等方面的广泛好评。

八、公益支持

公司热心支持公益事业，全力打造国家、企业、职工“三赢”的局面，多年来为国家和社会作出了应有的贡献，表现出不断追求卓越绩效的社会责任感，获得了社会各界的充分肯定和高度赞誉。